

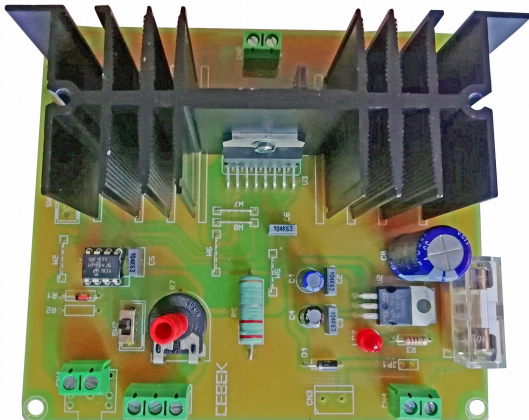

**Regulators 12VDC of 2 A. with IGM.
Régulateurs 12VDC de 2 A. avec IGM.
Reguladors 12VCC de 2 A. con IGM
Reguladors 12VCC de 2 A. amb IGM.**

R-61



Technical characteristics

Voltage : 12VDC
Current consumption without motor : 60 mA
Continuous output current : 2A @ 12VDC
Peak output current nonrepetitive ($t < 1000\mu s$) : 3 Amp @ 12VDC
Output motor protection : Fuse 3 Amp
External power supply input : Yes
Size : 107 x 121 x 50 mm
Din rail : C-7589

DC motor controller using H-bridge topology, with reversal controllable via on-board potentiometer or external via terminal, selectable via SW2 switch.

100Hz operating frequency, light indication of power on and enable by external switch

Contrôleur de moteur à courant continu par topologie en pont en H, avec inversion contrôlable par potentiomètre embarqué ou externe via borne, sélectionnable par commutateur SW2.

Fréquence de fonctionnement de 100 Hz, indication lumineuse de la mise sous tension et activation par un commutateur externe

Controlador de motores de continua mediante topología de puente H, con inversión de giro controlable mediante potenciómetro en placa o externo a través de borne, seleccionable mediante switch SW2.

Frecuencia de trabajo de 100Hz, indicación lumínica de encendido y habilitación mediante interruptor externo

Controlador de motors de contínua mitjançant topologia de pont H, amb inversió de gir controlable mitjançant potenciómetre en placa o extern a través de born, seleccionable mitjançant switch SW2.

Freqüència de treball de 100Hz, indicació lumínica d'encesa i habilitació mitjançant interruptor extern.

- 1 - With the circuit not powered, connect the motor to the corresponding terminals (CN2).
- 2 - Position the potentiometer on the plate or external, as appropriate, in the middle position (140 degrees).
- 3 - Make sure the enable switch is in the on position
- 4 - Power up the system and turn the potentiometer to one side (0 degrees) or the other (280 degrees) to go from % 0 to % 100 speed.
- 5 - Avoid sudden movements of the potentiometer in the change of rotation from one direction to the other to avoid damages due to overcurrents produced in the motor (FEM).

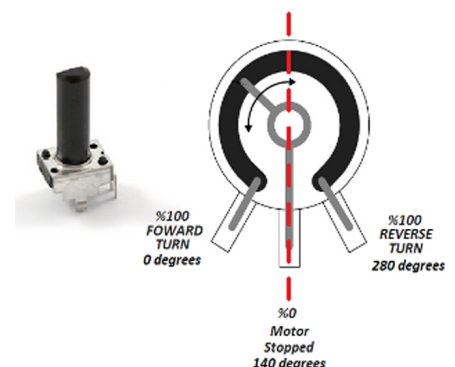

NOTE : The motor output does not have short circuit protection, It is protected with a 1 Amp fuse.

- 1 - Le circuit n'étant pas alimenté, connectez le moteur aux bornes correspondantes (CN2).
- 2 - Positionner le potentiomètre sur la platine ou externe, selon le cas, en position médiane (140 degrés).
- 3 - Assurez-vous que l'interrupteur d'activation est en position marche
- 4 - Mettez le système sous tension et tournez le potentiomètre d'un côté (0 degré) ou de l'autre (280 degrés) pour passer de % 0 à % 100 vitesse.
- 5 - Eviter les mouvements brusques du potentiomètre lors du changement de rotation d'un sens à l'autre pour éviter les dommages dus aux surintensités produites dans le moteur (FEM).

NOTE : La sortie du moteur n'a pas de protection contre les courts-circuits, elle est protégée par un fusible de 1 A.

- 1 - Con el circuito sin alimentar, conecte el motor en los terminales correspondientes (CN2).
- 2 - Posicione el potenciómetro de la placa o externo, según corresponda, en la posición media (140 grados).
- 3 - Asegúrese de que el interruptor de enable este en la posición de encendido
- 4 - Alimente el sistema y gire el potenciómetro hacia un lado (0 grados) u el otro (280 grados) para ir del %0 al %100 de velocidad.
- 5 - Evite movimientos bruscos del potenciómetro en el cambio de giro de una dirección hacia la otra para evitar daños por sobre corrientes producidas en el motor (FEM).

NOTA: La salida motor no dispone protección cortocircuito, esta protegido con un fusible de 1 Amp.

- 1 - Amb el circuit sense alimentar, connecti el motor en els terminals corresponents (CN2).
- 2 - Col·loqueu el potenciómetre de la placa o extern, segons correspongui, en la posició mitjana (140 graus).
- 3 - Assegureu-vos que l'interruptor de enable aquest en la posició d'encesa
- 4 - Alimenti el sistema i giri el potenciómetre cap a un costat (0 graus) o l'altre (280 graus) per anar de l' % 0 a l' % 100 de velocitat.
- 5 - Eviteu moviments bruscos de l'potenciómetre en el canvi de gir d'una direcció cap a l'altra per evitar danys per sobre corrents produïdes en el motor (FEM).

NOTA: La sortida motor no disposa protecció curtcircuit, aquesta protegit amb un fusible d'1 Amp.

