

Recorder / Digital Player Lecteur / enregistreur digitale Grabador / Reproductor digital TR-14

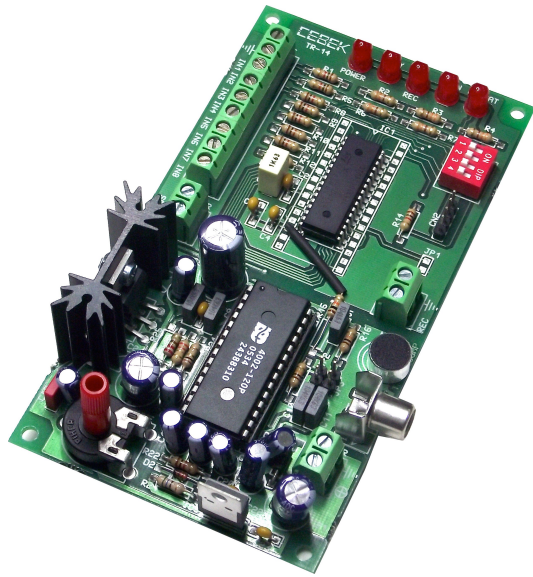

Technical Characteristics

Power : 12 V DC. - 700 mA.
 Audio output : 5 W. R.M.S. (4 ohms).
 Impedance : 4 - 8 ohms.
 Audio input : Microphone circuit / RCA
 RCA Connection : input max. 30 mV. / 56 K.
 Playback / Recording : Close contact. 8 independent inputs.
 Memory : max. 120". Life: 100,000 cycles / 10 years in memory.
 Audio messages, configurable : 1 / 2 / 4 / 8 messages.
 Sampling Frequency : 8 KHz.
 Led Indicators : Playback / Recording / Performance / Repeat / Power.
 Weight : 91,6 gr.
 Sizes : 132.7 x 72 x 30 mm.

Characteristics : Recording / Playback 120" distributed in 1, 2, 4 or 8 different audio messages.
 Selectable response to single or cyclic reproduction reproduction.
 Recording audio using microphone or via external circuit signal line.
 Direct output to the speaker with volume adjustment circuit.
 Lock / protection involuntary recording.
 Install a fuse and a switch for protection if security as reflected in the EC regulations.
 A positive and negative input to the terminal.

Caractéristiques : Enregistrement / Lecture 120" distribué dans 1, 2, 4 ou 8 messages audio différents.
 Réponse sélectionnable pour la reproduction de la reproduction simple ou cyclique.
 Enregistrement audio en utilisant le microphone ou via la ligne de signal de circuit externe.
 Oeillet haut-parleur avec circuit de réglage du volume.
 Verrouiller / enregistrement involontaire de protection.
 Installez un fusible et un interrupteur de protection si la sécurité comme en témoignent les règlements communautaires.
 Une entrée positive et négative à la borne.

Características : Grabación / reproducción de 120" distribuidos en 1, 2, 4 u 8 mensajes de audio distintos.
 Respuesta de reproducción seleccionable para reproducción única o cíclica.
 Grabación del audio mediante micrófono del circuito o a través de señal externa de línea.
 Salida directa a altavoz, con ajuste de volumen en circuito.
 Bloqueo / protección contra grabación involuntaria.
 Instale un fusible y un interruptor para la protección si seguridad tal y como refleja la normativa CE.
 Una el positivo y el negativo al correspondiente borne de entrada.

Configuration : DIP functions.
 DIP [SW1], switches 1 and 2 assigned the number of messages that memory is distributed.

Configuration : fonctions DIP.
 DIP [SW1], les commutateurs 1 et 2, caractérisées par le nombre de messages que la mémoire est distribué.

Configuración : Funciones del DIP.
 DIP [SW1], interruptores 1 y 2 asignan el número de mensajes en los que se distribuirá la memoria.

[SW.1] Memory Set



1 Message 120"

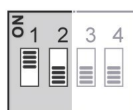

2 Messages 60"

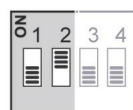

4 Messages 30"

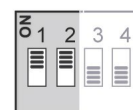

8 Messages 15"

DIP [SW1], switch 3 determines the playback mode, normal or cyclic.
 DIP [SW1], switch 4 inhibits or enables recording memory.

DIP [SW1], commutateur 3 détermine le mode de lecture, normal ou cyclique.
 DIP [SW1], passer 4 inhibe ou active la mémoire d'enregistrement.

DIP [SW1], interruptor 3, determina el modo de reproducción, normal o cíclico.
 DIP [SW1], interruptor 4, inhibe o habilita la grabación de la memoria.

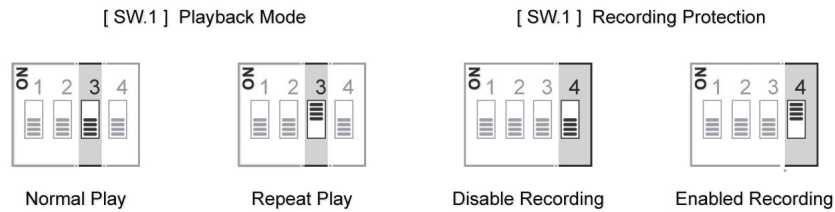

Selecting Audio Input : Jumpers JP2 and JP3 set the audio input for recording.

JP2 and JP3 closed circuit selected microphone.

JP2 and JP3 open determined to RCA connector for audio input.

Sélection de l'entrée audio : cavaliers JP2 et JP3 régler l'entrée audio pour l'enregistrement.

JP2 et JP3 circuit fermé microphone sélectionné.

JP2 et JP3 ouvrir déterminés à connecteur RCA pour l'entrée audio.

Selección de Entrada de Audio : Los Jumpers JP2 y JP3 establecen la entrada de audio para la grabación.

JP2 y JP3 cerrados seleccionan el micrófono del circuito.

JP2 y JP3 abiertos determinan al conector RCA como entrada de audio.

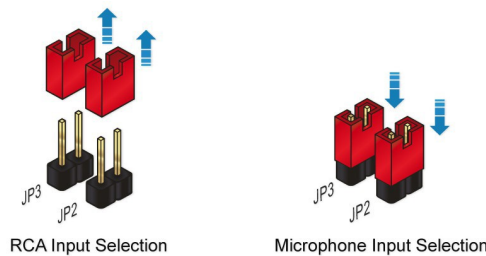

OPERATION : Common aspects of the recording / playback .

Provide the number of messages that shared memory before powering the circuit. Only you can make the recording and playback of messages if they have been established by setting the dip [SW1] .

When you change the configuration of the number of messages , reset circuit power . The inputs of the messages will be displayed in operational employees .

Recording: The recording function is only possible if the dip switch 4 [SW1] is ON .

Each recording of a message removes its previous contents .

To record :

- Close both input contacts [REC] .
- Start recording and maintaining closed activating the corresponding input message.
- If you use the microphone circuit , approach to it. If you use the RCA input , be sure to turn your sound source .
- Free entrance to the message to stop recording . Otherwise , recording automatically ends upon reaching the time limit.
- To record again on the same or any other message , release the connection of the previous message , and repeat the process from the point 2 .
- When you have completed recording operations restore the [REC] entry releasing the connection of contacts.

In recording mode :

The **REC** LED illuminated indicates that the circuit performance is in recording mode.

The **RUN** LED lit indicates that recording is being recorded .

Playback : Playback is only possible if the [REC] input is not selected.

To read a message:

- Close the input of the corresponding message.
- Playback automatically stops when the end of the record (recording time) , while being less than the time limit message. It will not stop even before release input message.
- To play back another message after the previous stop playback, close the entry .

In operation with more than one message , if closed while several inputs are first played the senior . 1 being most important and 8 the lowest .

For looping a message :

- Set up the circuit in cyclic mode playback. 3 dip switch [SW1] ON.
- Close and keep closed the entrance of the message.
- When playback reaches the end of the recording , automatically return to the beginning of this keeping the repeat loop .
- Playback will stop only when you release the message and after reaching the end of the log message .
- When resume operation with no cyclic reproduction set switch 3 of [SW1] OFF.

In cyclic mode when playing a different message that is playing is activated , the latter can not be played until it releases and conclude the first. Always prevail the pre - established hierarchy .

If you activate the cyclic function all messages are played cyclically .

In playback mode :

The **PLAY** LED illuminated indicates that the circuit performance is in Playback mode.

The **RUN** LED lit indicates that reproduction is occurring .

The illuminated LED indicates **REPEAT** mode is activated cyclic reproduction circuit.

FUNCIONAMIENTO : aspectos comunes de l'enregistrement / lecture.

Fournir le nombre de messages que la mémoire partagée avant de mettre le circuit . Vous ne pouvez faire l' enregistrement et la lecture des messages , s'ils ont été établis par positionnant les dip [SW1] .

Lorsque vous modifiez la configuration du nombre de messages , réinitialiser l'alimentation du circuit . Les entrées des messages seront affichés dans les opérationnels .

Enregistrement : La fonction d'enregistrement n'est possible que si le commutateur DIP 4 [SW1] est ON .

Chaque enregistrement d'un message supprime son contenu précédent .

Pour enregistrer :

- Fermer les deux entrées contacts [REC] .

- Début de l'enregistrement et le maintien fermé activant le message d'entrée correspondant .

- Si vous utilisez le circuit de microphone , approcher de lui . Si vous utilisez l'entrée RCA , veillez à mettre votre source sonore .

- Entrée gratuite au message pour arrêter l'enregistrement . Sinon , l'enregistrement s'arrête automatiquement après avoir atteint la limite de temps .

- Pour enregistrer à nouveau sur le même ou un autre message , libérer la connexion du message précédent , et répétez le processus à partir du point 2 .

- Lorsque vous avez terminé les opérations d'enregistrement restaurer l'entrée [REC] de libérer la connexion de contacts .

En mode d'enregistrement :

Le **REC** LED allumé indique que la performance du circuit est en mode d'enregistrement .

Le voyant **RUN** allumé indique que l'enregistrement est en cours d'enregistrement .

Lecture : La lecture n'est possible que si l'entrée [REC] n'est pas sélectionné .

Pour lire un message :

- Fermez l'entrée du message correspondant .

- La lecture s'arrête automatiquement à la fin de l' enregistrement (durée d'enregistrement) , tout en étant inférieure à la limite message de temps . Il ne s'arrêtera pas avant même message d'entrée de libération .

- Pour lire un autre message après la lecture de l'arrêt précédent, fermer l'entrée .

En fonctionnement avec plus d'un message, si fermé pendant plusieurs entrées sont d'abord joué le principal . 1 étant le plus important et 8 le plus bas .

Pour en boucle un message :

- Mettre en place le circuit dans la lecture en mode cyclique . 3 dip switch [SW1] ON .

- Fermer et garder fermé l'entrée du message .

- Lorsque la lecture atteint la fin de l'enregistrement , revenir automatiquement au début de ce maintien de la boucle de répétition .

- La lecture ne s'arrête que lorsque vous relâchez le message et après avoir atteint la fin du message de journal .

- Lorsque CV opération sans reproduction réglez le commutateur cyclique 3 de [SW1] OFF .

En mode cyclique lors de la lecture d'un message différent que joue est activé , celui-ci ne peut pas être joué jusqu'à ce qu'il libère et conclure le premier . Prévaudra toujours la hiérarchie pré-établie .

Si vous activez la fonction cyclique tous les messages sont lus de manière cyclique .

En mode de lecture :

La LED **PLAY** allumé indique que la performance du circuit est en mode lecture.

Le voyant **RUN** allumé indique que la reproduction est en cours.

Le voyant lumineux indique le mode **REPEAT** est activée circuit de reproduction cyclique .

FUNCIONAMIENTO : Aspectos comunes a la Grabación / Reproducción.

Disponga el número de mensajes en los que repartirán la memoria antes de alimentar el circuito. Únicamente podrá realizar la grabación y reproducción sobre los mensajes si han sido establecidos mediante la configuración del dip [SW1].

Cuando cambie la configuración del número de mensajes, reinicie la alimentación del circuito. Las entradas de los mensajes no empleados se mostrarán in operativas.

Grabación : La función de grabación únicamente es posible si el interruptor 4 del dip [SW1] se encuentra en ON.

Cada grabación sobre un mensaje elimina su contenido anterior.

Para realizar una grabación:

- Cierre los dos contactos de la entrada [REC].

- Inicie la grabación activando y manteniendo cerrada la entrada del mensaje correspondiente.

- Si utiliza el micrófono del circuito, aproxímese al mismo. Si emplea la entrada RCA, asegúrese de activar su fuente de audio.

- Libere la entrada del mensaje para detener la grabación. De lo contrario, la grabación concluye automáticamente al llegar al límite de tiempo.

- Para grabar de nuevo sobre el mismo mensaje o sobre cualquier otro, libere la conexión del mensaje anterior y repita el proceso des del punto 2.

- Cuando haya concluido con las operaciones de grabación restituya la entrada [Rec] liberando la conexión de sus contactos.

En el modo de grabación:

El led **REC** iluminado indica que el funcionamiento del circuito se encuentra en modo grabación.

El led **RUN** iluminado indica que se están registrando la grabación.

Reproducción : La reproducción solamente es posible si la entrada [REC] no está activada.

Para reproducir un mensaje:

- Cierre la entrada del mensaje correspondiente.
- La reproducción se detiene automáticamente al llegar al final del registro, (duración de la grabación), aun siendo menor al límite de tiempo del mensaje. No se detendrá antes aunque libere la entrada del mensaje.

- Para reproducir otro mensaje, después de detenerse la reproducción anterior, cierre la entrada correspondiente.

En un funcionamiento con más de un mensaje, si se cierran al mismo tiempo varias entradas se reproducirá primero la de mayor jerarquía. Siendo 1 el de mayor importancia y 8 el de menor.

Para reproducir un mensaje cíclicamente:

- Configure el circuito en modo de reproducción cíclica. Interruptor 3 del dip [SW1] en ON.
- Cierre y mantenga cerrada la entrada del mensaje.
- Cuando la reproducción llegue al final del registro, automáticamente volverá al inicio de éste manteniendo el bucle de repetición.
- La reproducción se detendrá únicamente cuando libere el mensaje y después de llegar al final del registro del mensaje.
- Cuando retomar un funcionamiento con reproducción no cíclica establezca el interruptor 3 de [SW1] en OFF.

En el modo de reproducción cíclica cuando se activa un mensaje distinto al que se encuentra en reproducción, éste último no se reproduce hasta que se libere y concluya el primero. Prevalciendo siempre el orden jerárquico pre-establecido.

Si activa la función cíclica todos los mensajes se reproducirán cíclicamente.

En el modo de reproducción:

El led **PLAY** iluminado indica que el funcionamiento del circuito se encuentra en modo Reproducción.

El led **RUN** iluminado indica que se está produciendo una reproducción.

El led **REPEAT** iluminado indica que se ha activado el modo de reproducción cíclica del circuito.

GENERAL WIRING MAP.

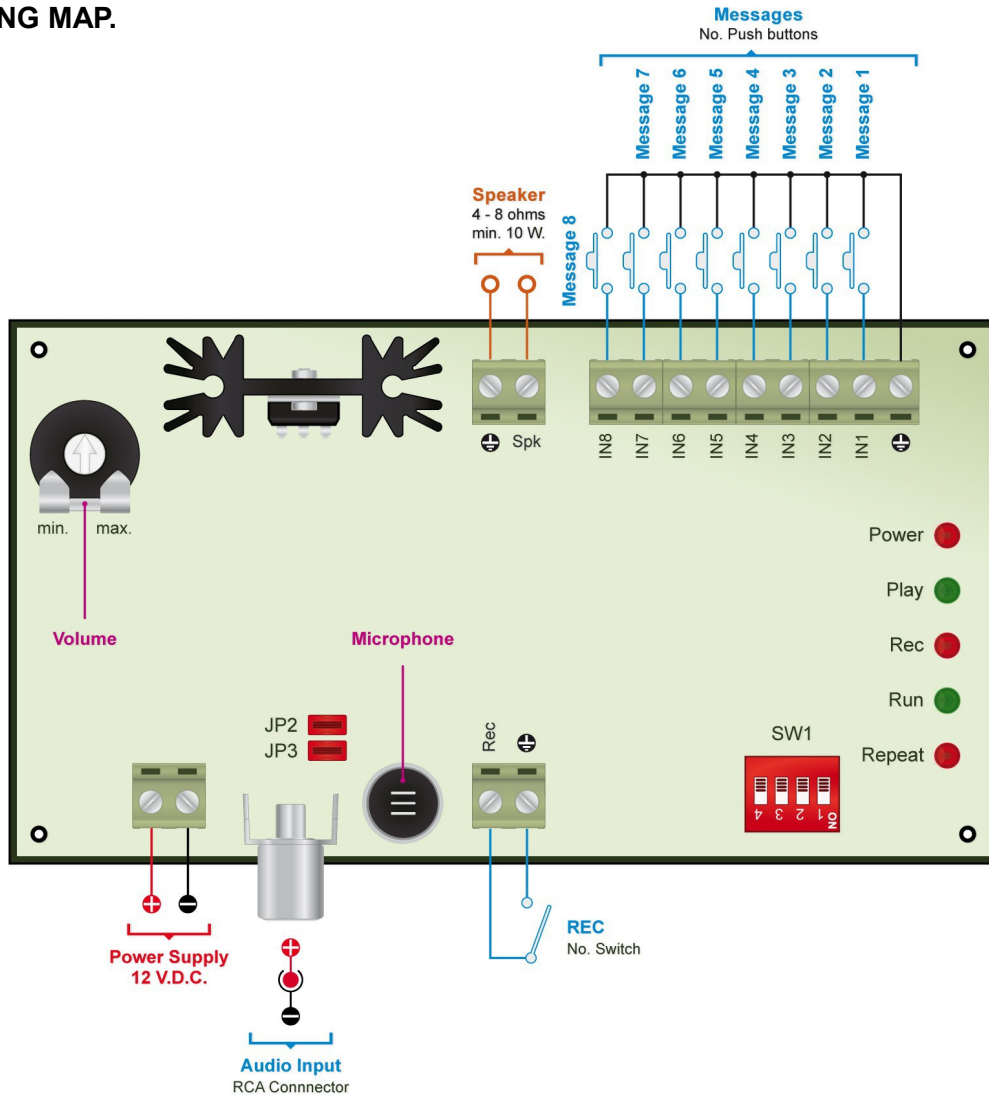

Cebek [®] is a registered trademark of the Fadisel group